

---

# RICO HÄKEL IDEEN

---

Rico  
Creative Sport dk

---

Cardigan



# CARDIGAN

RICO CREATIVE SPORT DK



## GRÖSSE

36 bis 40 (42/44 – 46/48)



## MATERIAL

Rico Creative Sport dk  
1 / Farbe 018 (Grau) 750 (800 – 850) g  
Rico Häkelnadel 4,5 mm



## GRUNDMUSTER

Siehe Häkelschrift.  
Die 1. – 6. R fortl. wdh.

## WEITERE MUSTER

Feste Masche (fe M)  
Luftmasche (LM)  
Stäbchen (Stb)  
Krebsmaschen (fe M von li nach re gehäkelt)

## NOPPE (N)

\*1 U, in die M einstechen, den Faden holen, 1 U, durch die ersten 2 Schlaufen ziehen; ab \* 3x wdh., den Faden durch alle 4 Schlaufen ziehen.

## MASCHENPROBE IM GRUNDMUSTER

20 M = 12 cm Breite 24 R = 23 cm Höhe  
(= 1 Mustersatz)

## RÜCKENTEIL

106 (118 – 130) LM anschlagen.  
Basis-R.: 1 Stb in die 5. LM von der Nadel aus (zählt als 2. Stb), Stb häkeln, wenden = 103 (115 – 127) M.  
Wie folgt im Grundmuster arbeiten (siehe auch Häkelschrift):  
1. R: 1 LM (zählt nicht als M), 1 fe M in die 1. M, \*4 LM, 2 M überspringen, 1 fe M; ab \* fortl. wdh., wenden = 34 (38 – 42) LM-Brücken.  
2. R: \*4 LM, 1 fe M in die nächste LM-Brücke; ab \* fortl. wdh., 1 LM, 1 Stb in die letzte M, wenden.  
3. R: 1 LM (zählt nicht als M), 1 fe M in die 1. M, \*1 Stb in die nächste M, 2 fe M in die nächste LM-Brücke; fortl. wdh. bis zur letzten fe M, 1 Stb in die letzte fe M, 1 fe M in die letzte LM-Brücke, 1 fe M in die 3. der 4 LM, wenden.  
4. R: 3 LM (zählen als 1. Stb), die erste fe M überspringen, bis Reihenende Stb häkeln, wenden.  
5. R: 3 LM (zählen als 1. Stb), die erste M überspringen, \*1 Noppe, 1 LM, 1 M überspringen; ab \* fortl. wdh. bis 2 M vor Reihenende, 1 Noppe, 1 M überspringen, 1 Stb in die 3. der 3 LM.  
6. R: 3 LM (zählen als 1. Stb), die erste M überspringen, bis Reihenende Stb häkeln (in die M und LM), enden mit 1 Stb in die 3. der 3 LM.  
Im Grundmuster weiterarbeiten.

Für die Armausschnitte in einer Höhe von 50 cm, nach einer 3. Musterreihe, weiter wie folgt häkeln:  
Nächste R (Rückr.): 4 KM, 2 LM (zählen nicht als M) die nächsten 2 Stb zus. abm., mustergemäß weiterhäkeln bis 7 M vor Reihenende, 1 Stb, die nächsten 2 Stb zus. abm., wenden = 93 (105 – 117) M.

Nächste R: 2 LM (zählen nicht als M), die 1. M überspringen, 1 Stb, 1 Noppe, mustergemäß weiterhäkeln bis 2 M vor Reihenende, 2 Stb zus. abm. = 91 (103 – 115) M.  
Beginnend mit der 6. Musterreihe 22 (24 – 26) R im Grundmuster weiterarbeiten.

## NUR FÜR GRÖSSE 46/48

Nächste R: 3 LM (zählen als 1 Stb), \*2 fe M in die nächste LM-Brücke, 1 Stb in die nächste fe M; ab \* fortl. wdh.

## FÜR ALLE GRÖSSEN

Den Faden durch die letzte M ziehen und abschneiden.

## LINKES VORDERTEIL

55 (61 – 67) LM anschlagen.  
Die Basis-R. wie beim Rückenteil arbeiten = 52 (58 – 64) M.  
Gemäß der Häkelschrift für das li Vorderteil weiter im Grundmuster arbeiten.  
Für den Armausschnitt in einer Höhe von 50 cm, nach einer 3. Musterreihe, weiter wie folgt häkeln:

Nächste R (Rückr.): 3 LM (zählen als 1. Stb), bis 6 M vor Reihenende Stb häkeln, die nächsten 2 Stb zus. abm., wenden = 47 (53 – 59) M.

Nächste R: 2 LM (zählen nicht als M), 1 Stb in die nächste M, mustergemäß weiterhäkeln bis Reihenende, 1 Stb in die 3. der 3 LM, wenden = 46 (52 – 58) M.

Beginnend mit der 6. Musterreihe 11 R im Grundmuster arbeiten.

In einer Höhe von etwa 62,5 cm für den Halsausschnitt wie folgt weiterarbeiten:

1. R (Hintr., 5. Musterreihe): Mustergemäß bis 3 M vor Reihenende arbeiten, 3 Stb zus. abm., wenden.
2. R: 2 LM (zählen nicht als M), die 1. M überspringen, 2 Stb zus. abm., 1 Stb in die nächste M, die R mustergemäß beenden, wenden.
3. R: Mustergemäß bis 2 M vor Reihenende häkeln, 1 LM, 1 Stb überspringen, 1 Stb in die letzte M, wenden.
4. R: Mustergemäß häkeln.
5. R: Mustergemäß bis 1 M vor Reihenende häkeln, 1 Stb, 1 fe M in die 3. der 4 LM.
6. R: 2 LM (zählen nicht als M), die 1. M überspringen, 2 Stb zus. abm., 2 Stb, die R mustergemäß beenden.
7. R: Mustergemäß bis 3 M vor Reihenende häkeln, 3 Stb zus. abm., wenden.
8. R: 2 LM (zählen nicht als M), die 1. M überspringen, 2 Stb zus. abm., die R mustergemäß beenden.
9. R: Mustergemäß bis 2 M vor Reihenende häkeln, 1 LM, die nächste M überspringen, 1 Stb, wenden.
10. R: 3 LM, 1 fe M in die nächste LM-Brücke, die R mustergemäß beenden.
11. R: Mustergemäß bis 1 M vor Reihenende häkeln, 1 Stb, 1 fe M in die letzte LM-Brücke, wenden = 30 (36 – 42) M.

## NUR FÜR GRÖSSE 42/44 UND 46/48

12. R: 2 LM (zählen nicht als M), die nächste M überspringen, 2 Stb zus. abm., 1 Stb in die nächste fe M, 2 fe M in die nächste LM-Brücke, 2 Stb, die R mustergemäß beenden = (34 – 40) M.  
(1 – 3) R mustergemäß häkeln.

## NUR FÜR GRÖSSE 46/48

Nächste R: 3 LM (zählen als 1. Stb), \*2 fe in die nächste LM-Brücke, 1 Stb in die nächste fe M; ab \* fortl. wdh.

## FÜR ALLE GRÖSSEN

Den Faden abschneiden und durch die letzte M ziehen.

## RECHTES VORDERTEIL

55 (61 – 67) LM anschlagen.  
Die Basis-R wie beim Rückenteil arbeiten = 52 (58 – 64) M.  
Gemäß Häkelschrift für das re Vorderteil im Grundmuster häkeln.

Für den Armausschnitt in einer Höhe von 50 cm weiter wie folgt häkeln:

Nächste R (4. Musterreihe): 4 KM, 2 LM (zählen nicht als M), die nächsten 2 Stb zus. abm., die R mustergemäß beenden. = 47 (53 – 59) M.

Nächste R: 3 LM (zählen als 1. Stb), das 1. Stb überspringen, 1 Noppe, mustergemäß weiterhäkeln bis 3 M vor Reihenende, 1 LM, 1 M überspringen, 2 Stb zus. abm., wenden = 46 (52 – 58) M.

Beginnend mit der 6. Musterreihe 11 R im Grundmuster weiterarbeiten.

In einer Höhe von 62,5 cm für den Halsausschnitt wie folgt weiterarbeiten:

1. R (Hintr., 5. Musterreihe): 2 LM (zählen nicht als M), das 1. Stb überspringen, 2 Stb zus. abm., 1 Noppe, mustergemäß weiterarbeiten bis 2 M vor Reihenende, 1 Stb in die nächste M, 1 Stb in die 3. der 3 LM, wenden.

# CARDIGAN

RICO CREATIVE SPORT DK



2. R: Mustergemäß häkeln bis 3 M vor Reihenende, 3 Stb zus. abm., wenden.

3. R: 3 LM, die ersten 2 M überspringen, 1 fe M in die nächste M, die R mustergemäß beenden, wenden.

4. R: Mustergemäß bis Reihenende häkeln, 1 Stb in die 3. der 3 LM, wenden.

5. R: 2 LM (zählen nicht als M), 2 fe M in die nächste LM-Brücke, mustergemäß zur letzten LM-Brücke häkeln, 1 fe M in die LM-Brücke, 1 fe M in die 3. der 4 LM, wenden.

6. R: Mustergemäß bis 3 M vor Reihenende weiterhäkeln, 1 Stb in die nächste M, 2 Stb zus.abm., wenden.

7. R: 2 LM (zählen nicht als M), die 1. M überspringen, 2 Stb zus. abm., 1 LM, 1 M überspringen, bis 2 M vor Reihenende mustergemäß häkeln, 1 Stb, 1 Stb in die 3. der 3 LM, wenden.

8. R: Mustergemäß bis 3 M vor Reihenende str., 3 Stb zus. abm., wenden.

9. R: 3 LM, die nächsten 2 M überspringen, 1 fe M in die nächste M, die R mustergemäß beenden, wenden.

10. R: Mustergemäß bis zur letzten LM-Brücke häkeln, 1 LM, 1 Stb in die letzte LM-Brücke, wenden.

11. R: 2 LM (zählen nicht als M), 1 Stb in die nächste M, 2 fe M in die nächste LM-Brücke,

1 Stb in die nächste M, die R mustergemäß beenden, wenden = 30 (36 – 42) M.

## NUR FÜR GRÖSSE 36 BIS 40 UND 42/44

12. R: Mustergemäß bis 3 M vor Reihenende häkeln, 3 Stb zus. abm., wenden = (34 – 40) M.

(1 – 3) R mustergemäß häkeln.

## NUR FÜR GRÖSSE 46/48

Nächste R: 3 LM (zählen als 1. Stb), \*2 fe in die nächste LM-Brücke, 1 Stb in die nächste fe M;

ab \* fortl. wdh.

## FÜR ALLE GRÖSSEN

Den Faden abschneiden und durch die letzte M ziehen.

## ÄRMEL

37 (40 – 43) LM anschlagen.

Basis-R: 1 fe M in die 2. LM von der Nadel aus (zählt als 1 fe M), fe M häkeln, wenden = 36 (39 – 42) M.

1. – 16. R: 1 LM, fe M häkeln, wenden.

17. R: 3 LM (zählen als 1. Stb), \*[2 Stb in die nächste M] 3x, 3 fe M in die nächste M; ab \* fortl. wdh. bis 3 (2 – 5) M vor Reihenende, ([2 Stb in die nächste M] 3x (2 Stb in die nächste M, 1 Stb in die nächste M – [2 Stb in die nächste M] 5x), wenden = 79 (85 – 91) M.

39 R gemäß der Häkelschrift für das Rückenteil arbeiten, dabei mit der 1. R beginnen = 26 (28 – 30) LM-Brücken.

Für die Armkugel in einer Höhe von 46 cm wie folgt weiterhäkeln:

Nächste R (4. Musterreihe): 4 KM, 2 LM (zählen nicht als M), die nächsten 2 Stb zus. abm.,

mustergemäß weiterhäkeln bis 7 M vor Reihenende, 1 Stb, die nächsten 2 Stb zus. abm., wenden

= 69 (75 – 81) M.

Nächste R: 2 LM (zählen nicht als M), die 1. M überspringen, 1 Stb, 1 Noppe, mustergemäß weiterhäkeln bis 2 M vor Reihenende, 2 Stb zus.abm. = 67 (73 – 79) M.

Den Faden abschneiden und durch die letzte M ziehen. Den 2. Ärmel ebenso häkeln.

## FERTIGSTELLUNG

Die Jacke laut Schnittzeichnung spannen und anfeuchten, trocknen lassen. Für die Ärmelkante den Faden mit der letzten LM an der unteren Kante des Ärmels verbinden und eine R Krebsmaschen arbeiten. Die Schulter- und Seitennähte schließen. Beginnend an der re Seitennaht 1 Rd fe M um alle Kanten häkeln, dabei in jede Ecke 3 fe M häkeln, die Rd mit einer KM in die 1. M schließen. Dann 1 Rd Krebsmaschen häkeln, ebenfalls mit einer KM in die 1. M schließen.

## ABKÜRZUNGEN

abh.	=	abheben
abk.	=	abketten
Abn.	=	Abnahme(n)
abn.	=	abnehmen
abstr.	=	abstricken
arb.	=	arbeiten
beids.	=	beidseitig
beg.	=	beginnen
bzw.	=	beziehungsweise
cm	=	Zentimeter
fortl.	=	fortlaufend
fe	=	feste
g	=	Gramm
herausstr.	=	herausstricken
Hinr.	=	Hinreihe(n)
hStb	=	halbes Stäbchen
KM	=	Kettmasche(n)
LM	=	Luftmasche(n)
li	=	linke, links
M	=	Masche(n)
mm	=	Millimeter
MS	=	Mustersatz
re	=	rechte, rechts
R	=	Reihe(n)
Rd	=	Runde(n)
restl.	=	restlichen
RM	=	Randmasche(n)
Rückr.	=	Rückreihe(n)
S.	=	Seite(n)
Stb	=	Stäbchen
str.	=	stricken
tm	=	tiefgestochene Masche
U	=	Umschlag
überz.	=	überzogen
verschr.	=	verschränkt
Vorr.	=	Vorreihe
wdh.	=	wiederholen
zun.	=	zunehmen
zus.	=	zusammen
zusstr.	=	zusammenstricken

## SCHWIERIGKEITSGRAD

☆☆☆	=	leicht
★★☆	=	mittel
★★★	=	schwer



= für Anfänger geeignet

# CARDIGAN

RICO CREATIVE SPORT DK



## Rechte Vorderseite

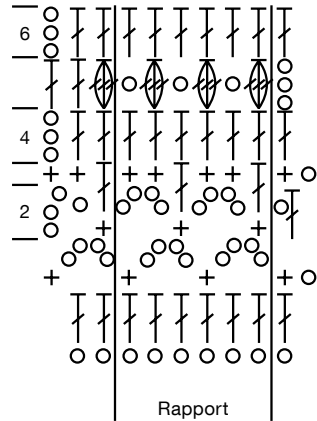

## Linke Vorderseite

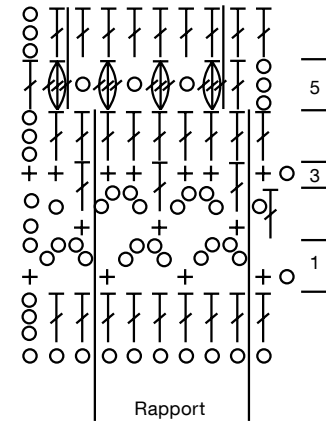

## Rückseite

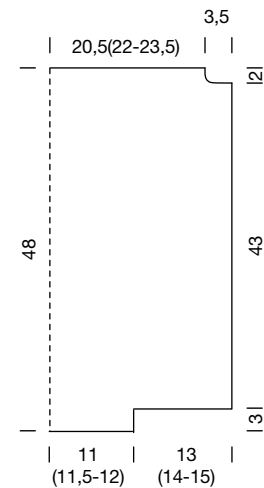
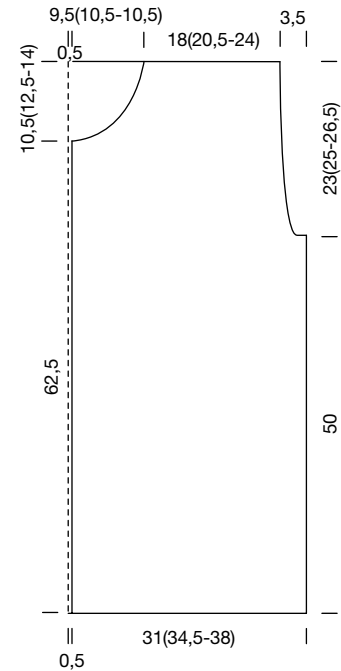
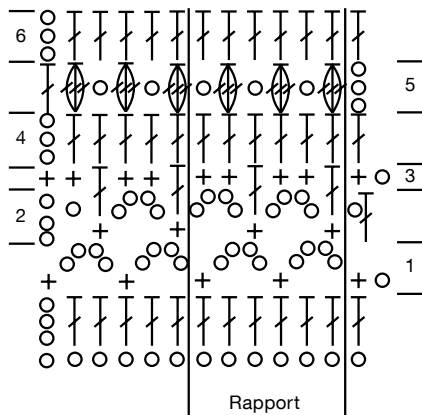

Rico Design GmbH & Co. KG  
Industriestrasse 19-23  
33034 Brakel / Germany / EU  
www.rico-design.com

© Rico Design GmbH & Co. KG

Alle Modelle sind urheberrechtlich geschützt. Jede Verwertung ist ohne die Zustimmung von Wolle Rödel unzulässig. Das gilt für Vervielfältigungen, Übersetzungen und Mikroverfilmungen, sowie Einspeicherungen und Verarbeiten in elektronischen Systemen.